

**C.I. FORMAS Y ESTRUCTURAS  
PLASTICAS S.A.S.**



# PISTA DE OBSTACULOS Y DE AGILIDAD CANINA



## 1. Objetivo

El objetivo principal es hacer que los obstáculos de Agilidad sean más sagueros para los perros y para los guías. Debe haber espacio suficiente para soluciones innovadoras y creativas.

### 1. Seguridad de los obstáculos

El bienestar y la seguridad del perro siempre están bajo la responsabilidad del propietario / guía. El riesgo de accidentes y heridas solo puede ser reducido, nunca eliminado del todo.

Los obstáculos no sólo deben ser seguros para los perros y los guías, sino también para cualquier otra persona que deba trabajar con ellos o manipularlos. Los obstáculos de Madera plastica pueden ser utilizados en variedad de condiciones interiores y exteriores (temperatura, viento, lluvia, barro, nieve, hielo, etc.) para las que han sido diseñados.

Ninguna parte de un obstáculo debe presentar algún peligro para el perro, Cada vez que se utilice, Adema, no debe haber Ninguna parte sobresaliente en la que el perro pueda quedar atrapado o atascado.

## 2. Tolérancias

Se han definido unas tolerancias para las medidas a continuacion, críticas para la actuación del perro :

- Altura de los saltos
- Diámetro de los palos
- Obstáculos de contacto : zonas de contacto, ancho de la pasarela y del slalom, altura de la tabla del balancín y distancia al eje
- Estructura del slalom
- Distancia entre los palos del slalom
- Diámetro/ancho de la rueda

# VALLAS

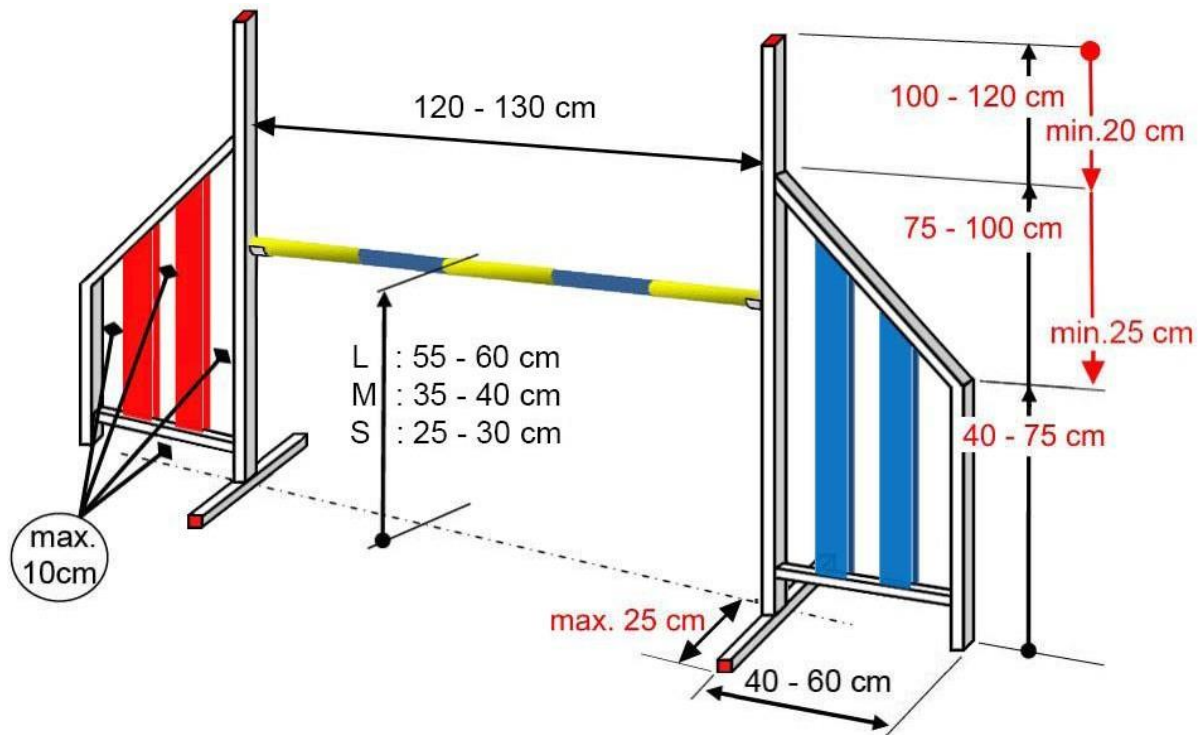

## 1. Altura

Altura : L : 55 à 60 cm - M : 35 à 40 cm –  
S : 25 à 30 cm Ancho : mínimo 120 cm -  
Maximo -130 cm

Las vallas se instala en madera Plastica. Los Palos Tienen un diámetro de 3 à 5 cm Anchor Del lateral : minima 40 cm – Maximo 60 cm.

El montante interno del lateral debe ser de al menos 1 m de alto.

El principio de la disminución del palo externo del lateral debe estar a al menos 75 cm de altura

Dos valles simples (véase mas abajo) pueden ser colocadas juntas para formar vallas agrupadas. Los palos se colocan en orden creciente con una diferencia de altura de 15 à 25 cm. **La longitud del palo en la valla trasera debe ser superior de 10 à 20 cm à la del palo de la valla delantera.**

Altura : L : 55 à 60 cm - M : 35 à 40 cm - S : 25 à 30 cm

La profundidad total no debe ser superior a : L : 50 cm - M : 40 cm - S : 30 cm  
Ninguna de las partes (soportes de los palos), removible o permanente, debe sobresalir del montante interno del lateral.

## Vallas agrupadas

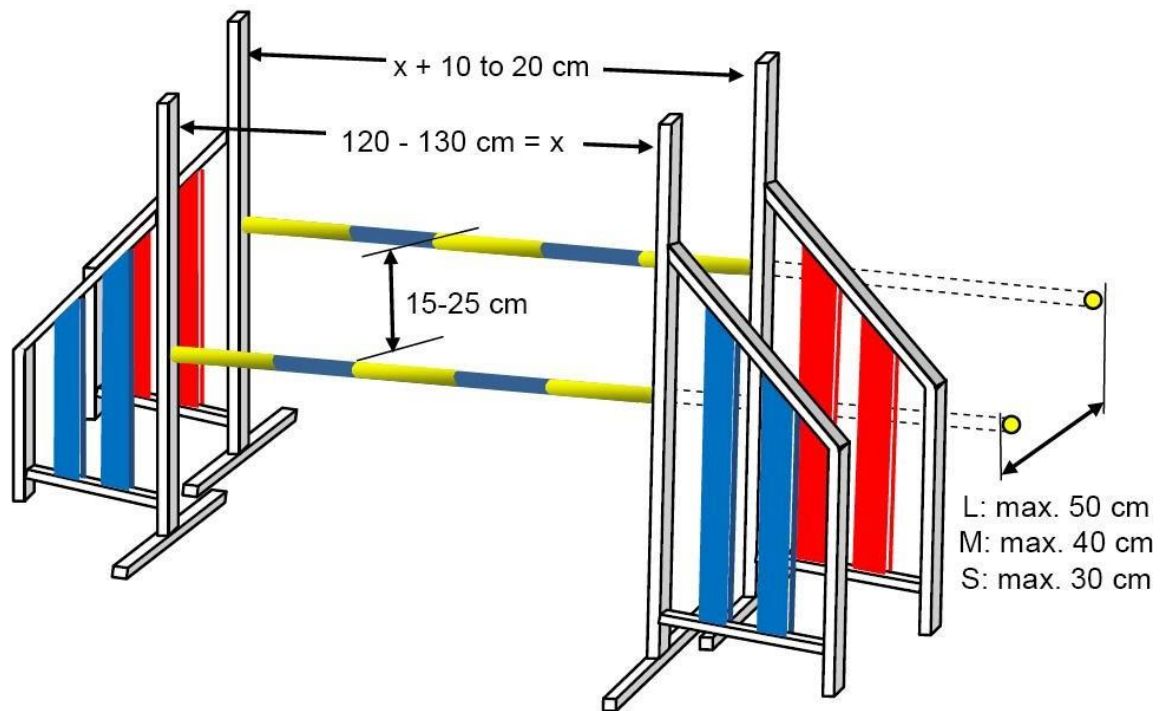

### Especificaciones para la construcción

#### Laterales

Los laterales y soportes no deben tener ningún canto afilado, ni las partes que están expuestas cuando son derribadas. El lateral debe ser construido de tal forma que no caiga con demasiada facilidad. La forma de los laterales debe ser trapezoidal (Cuadrada / rectangular), según las especificaciones a continuación :

- Montante interno : 100 à 120 cm. Los laterales deben ser armadas de 40 à 60 cm de ancho.
- Distancia vertical entre la parte superior del montante interno hasta el principio de la disminución : mínimo 20 cm.
- Distancia vertical entre el principio de la disminución hasta la parte superior del montante externo : 75 à 100 cm.
- Distancia vertical entre la parte superior del montante externo y el principio de la disminución en el montante interno : mínimo 25 cm.
- Altura del palo externo (que debe ser vertical) : 40 à 75 cm.
- Si la disminución empieza horizontalmente desde el palo interno, la parte horizontal no debe exceder los 10 cm de largo.

- El espacio lateral entre los listones en la estructura lateral debe ser entre 5 y 10 cm.

La pata de cada lado del palo interno debe ser lo suficientemente larga para garantizar la estabilidad del lateral, (de ser Movible) pero sin exceder los 25 cm. Las patas deben estar lo más bajo posible, siempre observando la estabilidad mecánica, al emplearse de madera Plástica, pueden ser de 15 cm de alto, y un máximo de 20 cm de largo.

Debe ser posible fijar al lateral soportes y/o (perforar) para los palos, y garantizar Alturas de saltos de 10, 15, 20, 25, 30, 35, 40, 45, 50, 55 y 60 cm.

## Palos/Barras

Los palos deben ser redondos (no rectangulares) de 3 à 5 cm de diámetro.

Los palos de plástico deben tener una superficie Lisa. Los contrastes entre colores deben ser fácilmente reconocibles para los perros (por eje., un contraste entre un color claro y uno oscuro es más visible para los perros que dos colores en el medio de la escala de colores).

## Soportes

Los soportes deben adaptarse al palo de tal forma que no haya movimiento residual de más de 2mm. La conexión entre el soporte y el palo del lateral debe ser lo suficientemente firme para que el mismo soporte no caiga cada vez que el palo es derribado.

Los soportes pueden ser curvos o en forma de V (no horizontales). Deben sostener los palos correctamente, de tal forma que todos los perros puedan derribar el palo, pero de manera lo suficientemente firme para que el palo no se caiga con facilidad.

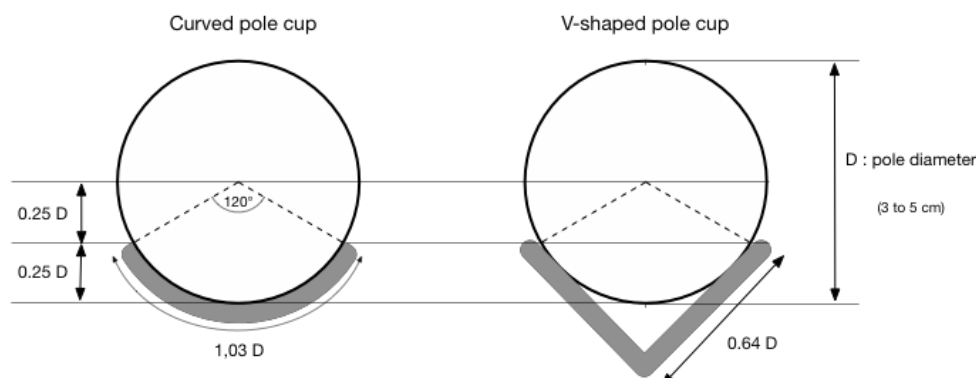

## Muro/Viaducto

### Diseños y reglas

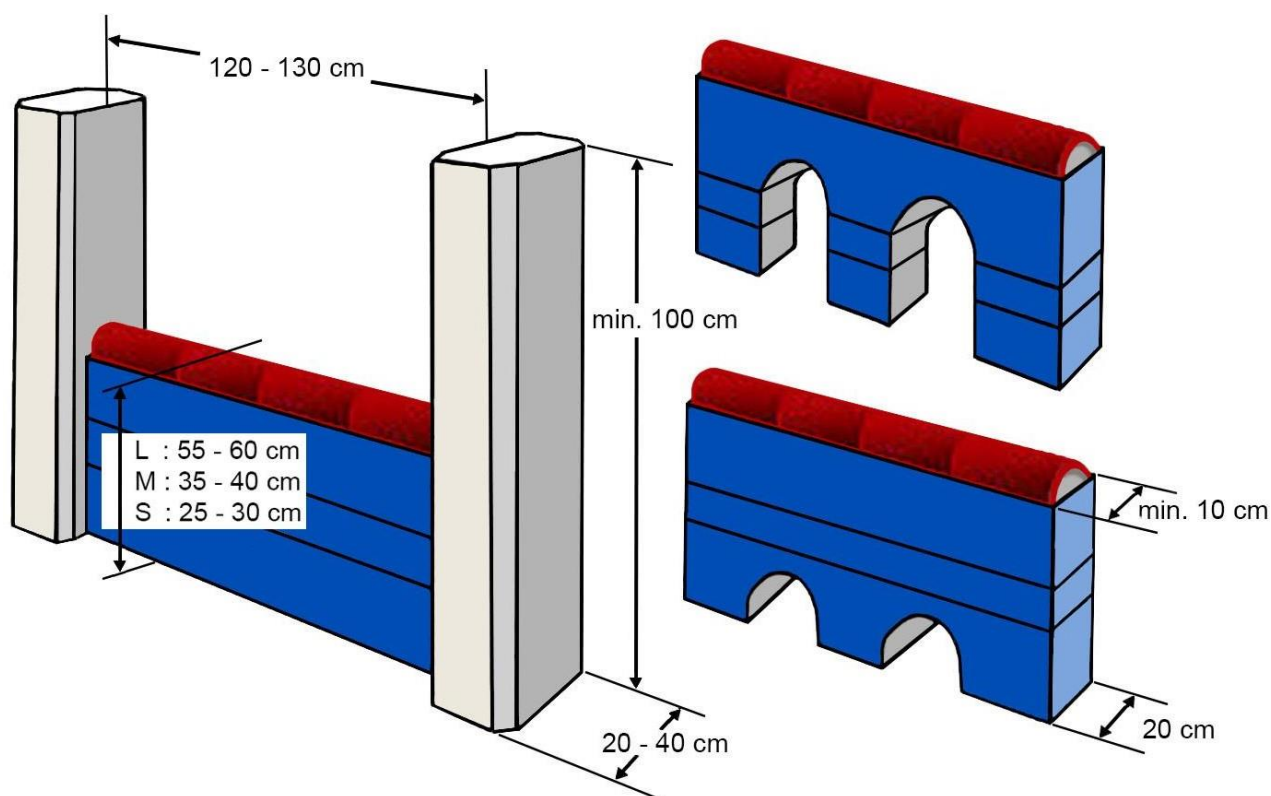

Altura : L : 55 à 60 cm - M : 35 à 40 cm -  
S : 25 à 30 cm Ancho : mínimo 120 cm -  
máximo 130 cm

Profundidad del Muro : aproximadamente 20 cm en la base y al menos 10 cm en la parte superior.

El muro puede ser fijos o portatil, tener 1 o 2 aberturas en forma de túnel si se quiere y se debe componer de elementos livianos y separados no se permiten los muros telescópicos. Debe tener 3 à 5 unidades desmontables en la parte superior. La base o los laterales de las unidades desmontables deben estar cerradas. – (para facilitar de ser necesario su desplazamiento continuo)

La forma de las unidades :

Las torres deben ser de 100 à 120 cm de alto y no deben ser conectadas a los elementos del muro. Ancho y profundidad de las Torres : al menos 20 cm - 40 cm como máximo. Si las torres son redondas, su diámetro debe ser de 30 à 40 cm.

## Especificaciones para la construcción

El centro de gravedad de las torres debe estar lo más bajo posible.

La construcción del muro debe ser tal que no se caiga con demasiada facilidad.

El peso y el material de las unidades desmontables deben permitirles deslizarse fácilmente.

La profundidad de las unidades desmontables (es decir, el diámetro de las unidades si son semicirculares) debe ser la misma o ligeramente inferior a la del soporte.

## Rueda

### Diseños

Diámetro de abertura : 45 cm à 60 cm

Altura del centro de abertura desde el suelo : L : 80

cm – M y S : 55 cm Ancho de la rueda/del aro :

mínimo 8 cm – máximo 18 cm

La mitad inferior de la rueda debe estar cerradas o rellena, por razones de seguridad.

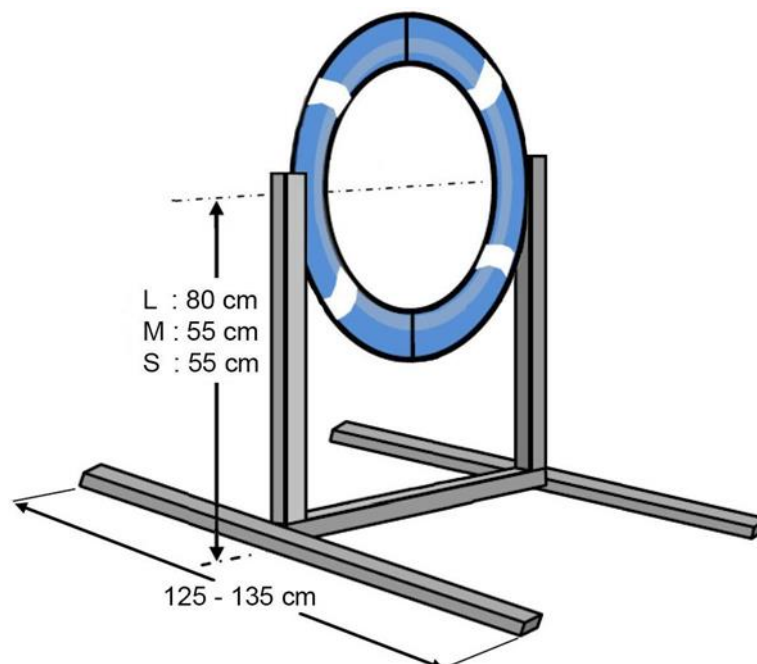

## Rueda sin marco

La rueda debe tener una forma consistente, construida con un material que absorba los golpes. La rueda se coloca a la altura con dos palos plasticos, uno en cada lado. La construcción debe ser lo suficientemente estable para garantizar que el obstáculo no pueda ser derrumbado demasiado fácilmente. Los palos no deben sobresalir del borde superior de la rueda. No debe haber ninguna barra cruzando la parte superior.

También se pueden utilizar ruedas sin marco desmontables.

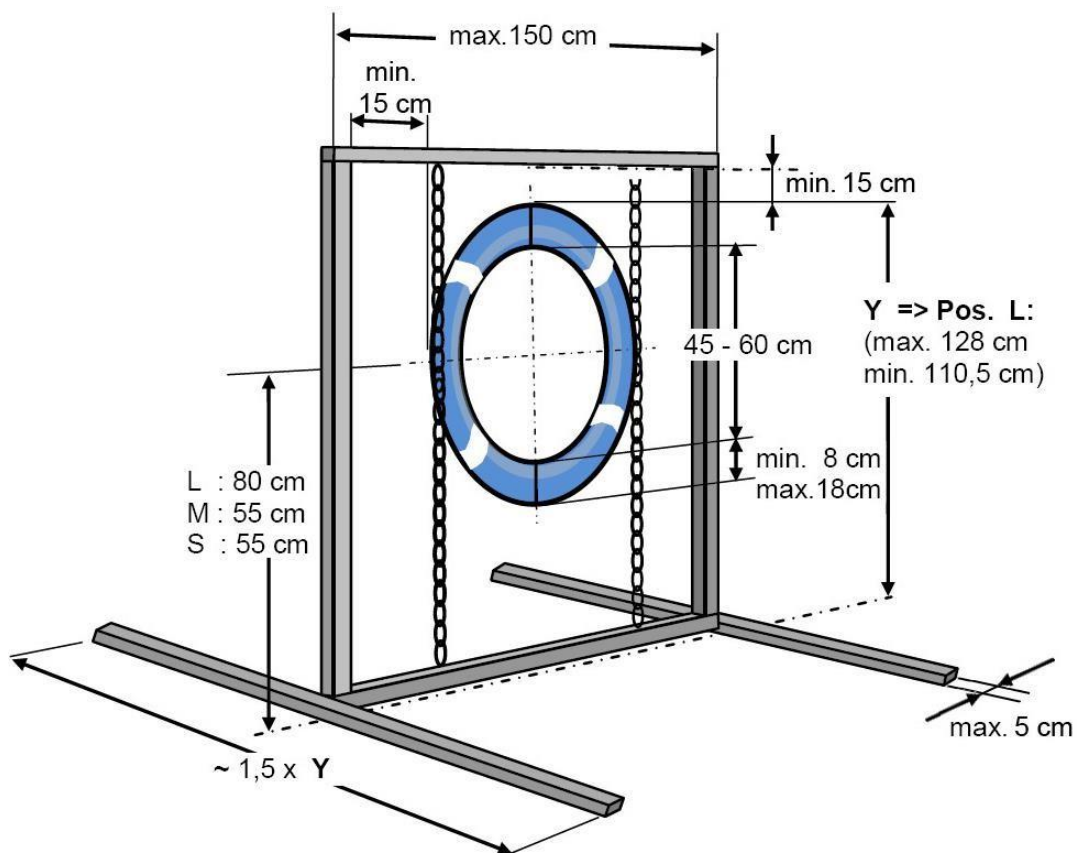

## Rueda con marco

La rueda debe ser ajustable en altura (cadenas o cuerda plastica), no se permiten los acoplamientos fijos o rígidos. La base de este obstáculo debe ser de aproximadamente 1,5 x la altura medida desde el suelo hasta el borde superior de la rueda, en la categoría L.

El ancho del marco no debe exceder los 150 cm. La distancia entre el interno

del marco y el borde externo de la rueda debe ser de al menos 15 cm.

## **Especificaciones para la construcción**

### **Recomendaciones generales para la rueda**

Se recomienda utilizar un material (blando y suave) para la rueda, que reduzca los golpes en caso de que un perro la toque. La rueda debe tener segmentos de colores contrastados o listas suplementaria que contrasten con su color de base (por ej., cintas de colores).

El sistema de conexión de la rueda desmontable debe ser lo suficientemente tenso para garantizar que un golpe en la rueda lo haga abrirse.

El centro de gravedad de la estructura de soporte debe estar lo más bajo posible. La estructura y las patas no deben tener ningún canto afilado; deben ser lisos. La altura de las patas no deben exceder los 5 cm. No debe haber ninguna parte sobresaliente (por ejemplo : cabeza de tornillo) en la estructura o en las patas en las que el perro pueda quedar atrapado o atascado.

### **Recomendaciones generales para la rueda con marco**

Las cadenas/cuerdas etc. utilizadas como parte del sistema de conexión siempre deben ser colocadas verticalmente, o con un ángulo de 45 grados como máximo de una posición vertical. El material de las cadenas/cuerdas no debe presentar ningún peligro aparente para el perro y puede ser cubierto.

### **Recomendaciones generales para Rueda sin Marco**

La estructura de los palos y patas debe ser estable y Segura, especialmente las partes superiores de los palos Cuando la Rueda es colocada para Perros Small o medium.

La connexion entre la Rueda y los palos debe ser rigida.

El material en la parte interior de la Rueda debe ser suave, para que si el perro lo toca, sólo se deslice.

La estructura de la rueda sólida no debe ser muy pesada. El sistema de conexión de la rueda con la estructura debe ser ajustado para que el impacto de un perro que golpee la rueda no sea tan fuerte.

## **Salto de longitud**

### **Diseño**

Dos a cuatro unidades componen un salto de longitud. La longitud total es de :

- L : 120 à 150 cm (**4 unidades**)

- M : 70 à 90 cm (**3 unidades**)
- S : 40 à 50 cm (2 unidades)

Ancho del salto : 120 cm en la parte delantera, posiblemente 150 cm en la parte trasera.

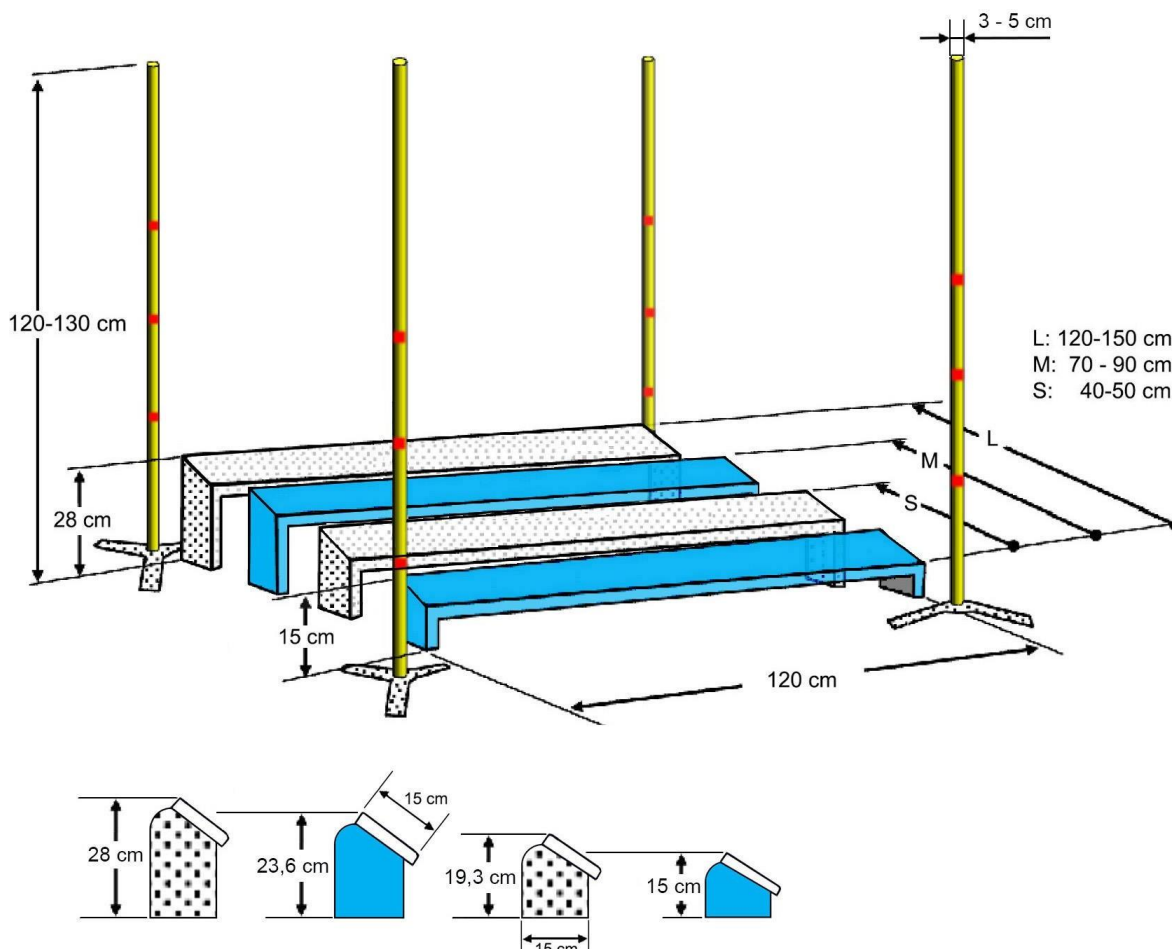

Las unidades se colocan en orden ascendente. Altura de la unidad la más baja : 15 cm. Altura de la unidad la más alta : 28 cm. Profundidad de cada unidad : 15 cm, aumentando la altura. El ángulo de inclinación de las unidades debe ser tal que el canto delantero de cada unidad no excede en altura el canto trasero de la unidad anterior.

Todas las tablas (pero no necesariamente las patas) del salto de longitud deben ser de madera plástica o de un material sintético seguro (el metal no está permitido).

Los palos de esquina, altura 120 à 130 cm – diámetro 3-5 cm, deben ser colocados en las cuatro esquinas (no fijarlos a ninguna unidad). La parte superior de estos palos debe ser redondeada.

Especificaciones para la construcción

La superficie de las unidades no debe ser reflectante. Se recomiendan unidades de colores contrastantes.

## Obstáculos de contacto

### Diseño y reglas

#### Pasarela

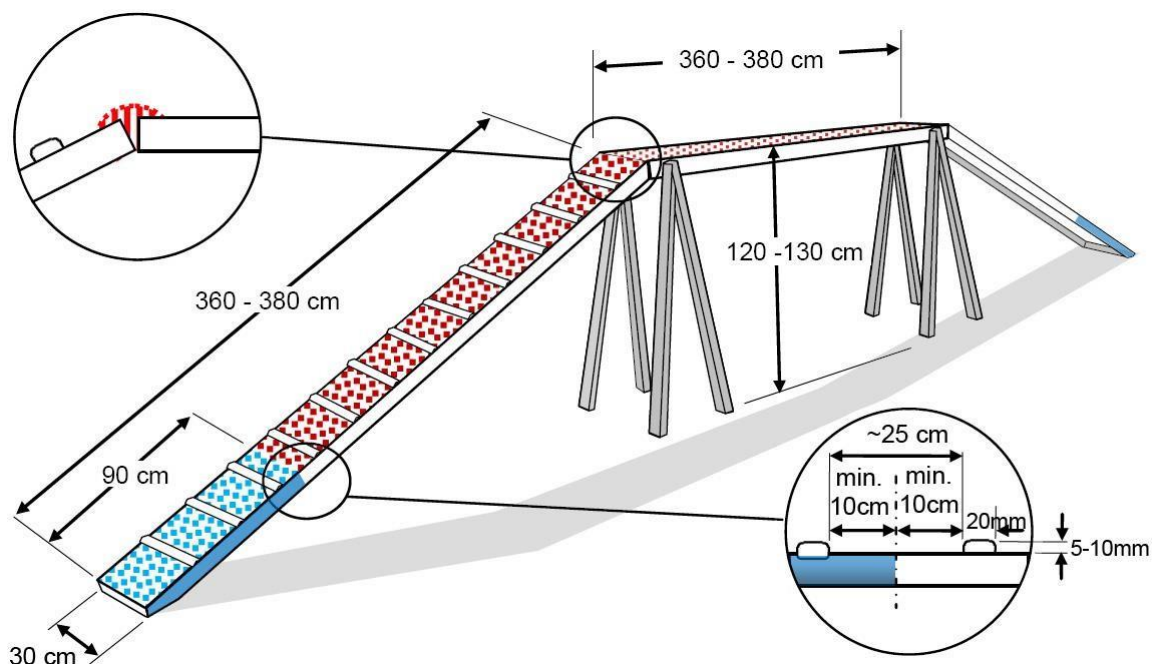

Altura : mínimo 120 cm – máximo 130 cm

Longitud de la tabla y de la rampa : mínimo 360 cm –  
máximo 380 cm Ancho de la tabla y de la rampa : 30  
cm

Zonas de contacto : Los últimos 90 cm desde la parte inferior de cada rampa debe ser de un color diferente (también en los lados).

La superficie del obstáculo debe ser antideslizante. Cada rampa debe llevar listones antideslizante a intervalos regulares (aproximadamente cada 25 cm) para evitar resbalones y permitir un ascenso cómodo, pero no dentro de los 10 cm del inicio de la zona de contacto. Estos listones deben ser de 2 cm de ancho y tener un grosor o diámetro de 0,5 à 1 cm, y no deben tener cantos afilados.

La parte inferior de la zona de contacto debe estar rellena (sin huecos) y no demasiado aplanada (sin cantos afilados).

Las patas de la pasarela no deben sobresalir de la parte superior del obstáculo. Las patas y otras estructuras de soporte no deben impedir que el túnel sea colocado de manera segura debajo de la pasarela.

## Balancín

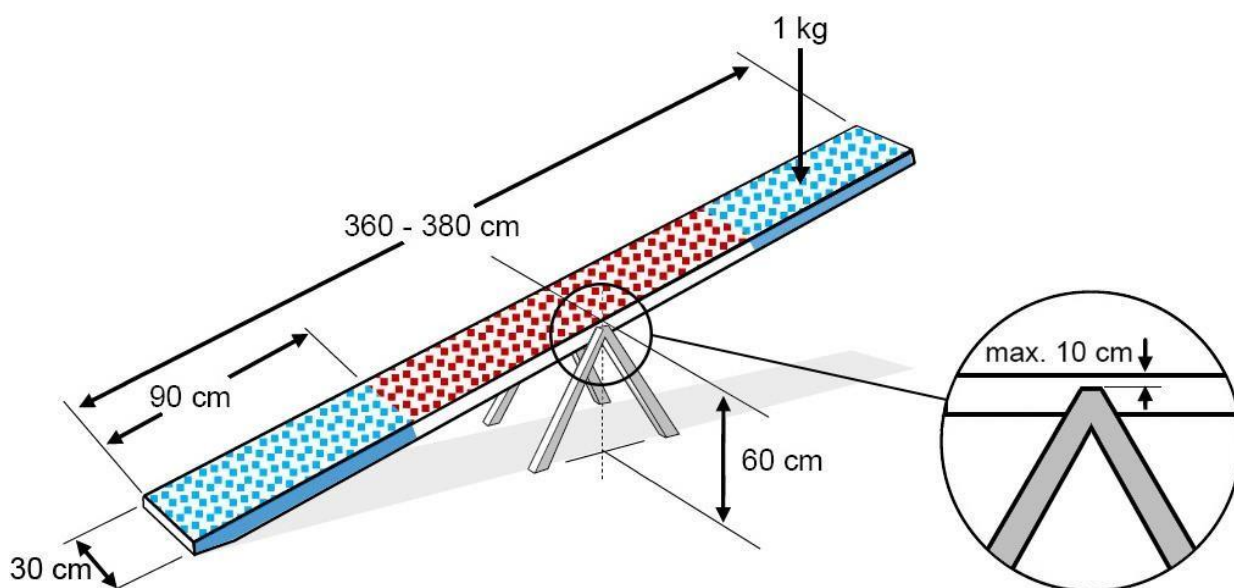

Altura : 60 cm medidas à partir del suelo hasta la parte superior de la tabla, en el centro del eje. El eje del balancín no debe estar a más de 10 cm debajo de la parte superior de la tabla.

Longitud de la tabla : mínimo 360 cm –

máximo 380 cm Ancho de la tabla : 30 cm

Zonas de contacto : lo mismo que para la pasarela.

Las Puntas de la tabla no deben ser peligrosas ni para el perro ni para el guía. (Sin cantos afilados).

El obstáculo debe ser estable y la superficie debe ser antideslizante. Sin embargo, no se permiten los tabloncillos antideslizantes. El balancín debe estar adecuadamente equilibrado (no debe inclinarse demasiado rápido ni demasiado despacio) y debe permitir a los perros pequeños inclinarlo sin problema.

Comprobar : El balancín debe tardar de 2 à 3 segundos en tocar el suelo al colocarse un peso de 1 kg en el centro de la zona de contacto. De no ser así, hacer los ajustes necesarios.

## Empalizada



Directrices para los obstáculos de pista

[Vla\\_forestcomercial@hotmail.com](mailto:Vla_forestcomercial@hotmail.com)

Cel. 3195451032 / 031-2281490

[www.ciforest.co](http://www.ciforest.co)

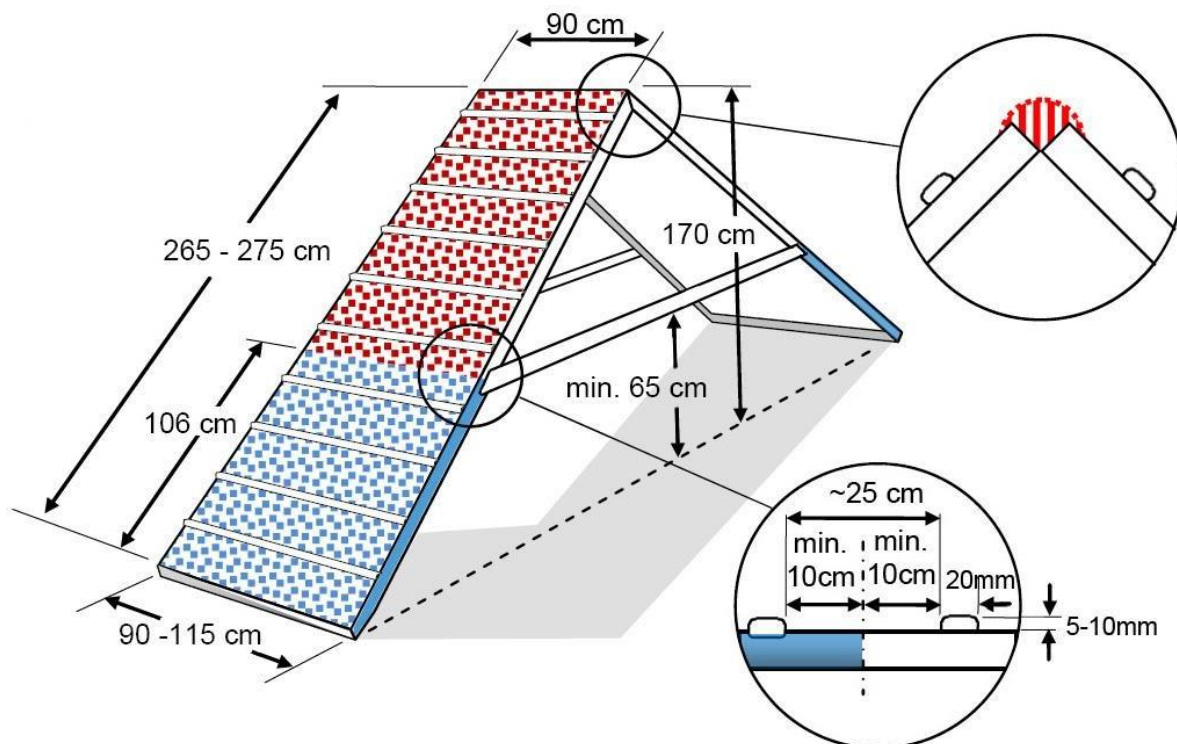

Altura : La cúspide de ambas rampas debe estar a 170 cm del suelo para todos los perros. Longitud de la rampa : mínimo 265 cm – máximo 275 cm

Ancho de la rampa : 90 cm mínimo, que pueden ser aumentados en la parte inferior hasta 115 cm Zonas de contacto : Los últimos 106 cm desde la parte inferior de cada rampa debe tener un color diferente (también en los lados).

La superficie del obstáculo debe ser antideslizante. Cada rampa debe llevar listones antideslizantes a intervalos regulares (aproximadamente cada 25 cm) para evitar resbalones y permitir un ascenso cómodo, pero no dentro de los 10 cm del inicio de la zona de contacto. Estos listones deben ser de 2 cm de ancho y de 0,5 à 1 cm grueso, y no deben tener cantos afilados.

La parte superior de la Empalizada no debe presentar ningún peligro para los perros y debe ser cubierta si es necesario.

Las estructuras de soporte no deben impedir que el túnel sea colocado de manera segura debajo de la Empalizada.

## Especificaciones para la construcción

### Especificaciones para todos los obstáculos de contacto

La superficie de los obstáculos de contacto deben ser antideslizantes, independientemente del tiempo y de la temperatura. Ojo : el material

antideslizante no debe ocasionar demasiada fricción en las almohadillas de los perros.

No debe haber ninguna puntilla ni ningún tornillo sobresaliendo de la superficie. Si el perro va debajo del obstáculo, también es necesario que la estructura de soporte no tenga ningún canto afilado, ni puntilla, ni tornillo sobresaliendo.

Si se utilizan contactos electrónicos, la señal debe constituir información suplementaria solo para el juez y no ser visible/audible para el público.

## **Especificaciones especiales**

### **Pasarela**

- Las rampas superior e inferior deben ser firmemente conectadas a la tabla horizontal y sin formar huecos.
- Las rampas superior e inferior pueden ser estabilizadas por un soporte suplementario si es necesario.

### **Balancín**

- El material utilizados para el balancín debe hacer que la tabla sea lo suficientemente rígida para evitar que se doble.

### **Empalizada**

- Las estructuras de soporte que conectan las dos rampas deben ser colocadas lo suficientemente alto para permitir que se coloque firmemente un túnel debajo de la empalizada sin presentar un posible peligro para los perros que estén corriendo debajo del obstáculo.
- No debe haber ningún hueco en la cúspide de la empalizada.

### **Túnel de lona**

#### **Diseño y reglas**

- 4 Debe tener una entrada de construcción rígida **o semirígida** de 90 cm de profundidad.
- 5 La entrada tiene un encofrado armado en madera plastica a una altura de 60 cm y un ancho de 60 à 65 cm – la parte inferior es llana. La superficie del suelo de la entrada debe ser antideslizante o al Natural.
- 6 La entrada al túnel debe estar fijada para evitar que se mueva. El canto de la entrada debe ser cubierto con material de protección.
- 7 La salida es de material flexible y de 180 cm à 220 cm de largo. Su diámetro es de 60 à 65 cm.
- 8 La salida no debe ser clavada.

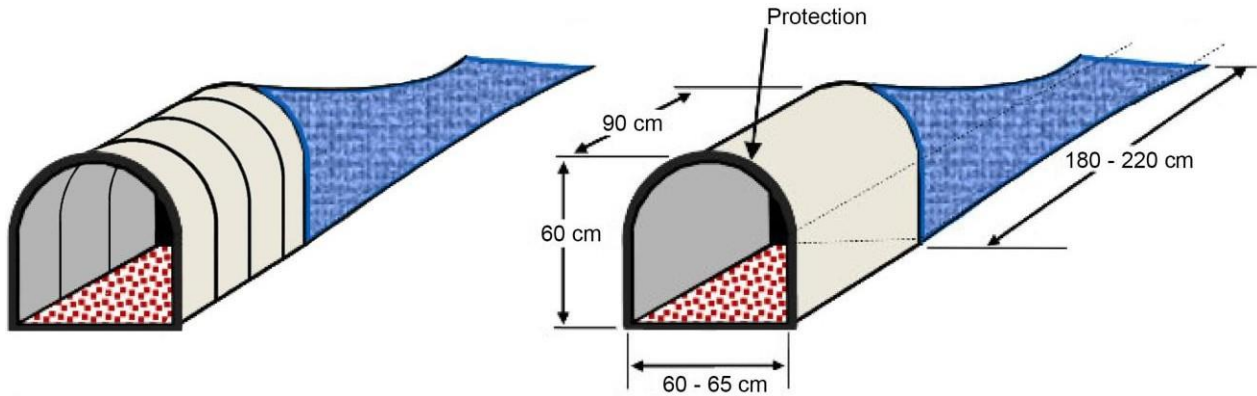

### Especificaciones para la construcción

La estructura de entrada al túnel debe estar rellena/acolchada. Este relleno puede reducir la talla de la entrada como máximo unos 2 cm en cada lado.

El material de la entrada debe ser fuerte, no quebradizo. Su superficie interna debe ser lisa. No debe haber ningún elemento sobresaliente (clavos, tornillos, etc.), ni en el exterior, ni en el interior.

El grueso del suelo de la entrada debe ser de al menos 15 mm. No debe haber espacio entre el suelo y la parte inferior de la entrada. Si el suelo no está perfectamente plano, puede haber un espacio de 2 mm, como máximo, entre el suelo y la parte inferior de la entrada.

El material utilizado para la salida/parte flexible del túnel debe ser ligero y tal que las partes superior e inferior no queden pegadas. La parte inferior debe, idealmente, ser más pesada que la parte superior ; esto puede ser alcanzado usando materiales diferentes.

## 4.7 Túnel rígido

### 4.7.1 **Diseño y reglas**

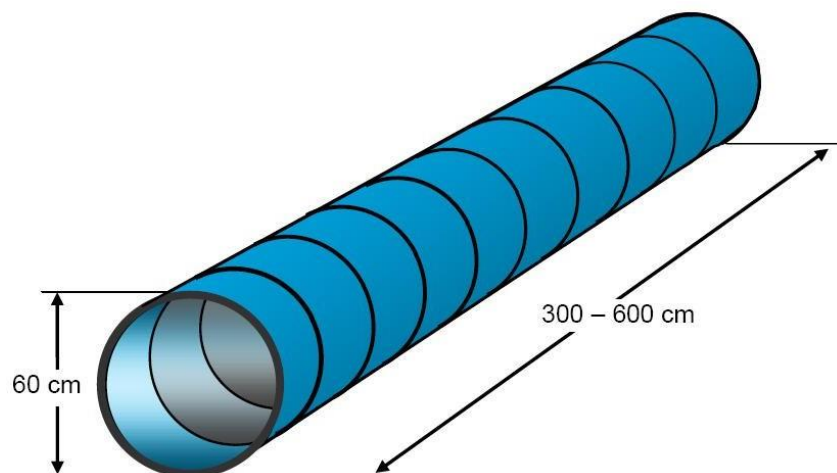

Medidas o Diámetro : 60 cm - Longitud : 300 à 600 cm

El túnel debe ser en un encofrado de ser armado en madera plastica y superficie natural o en un material flexible firme y uniforme que al amarrar el túnel, las correas o cinchas deben seguir el contorno del túnel y no causar ninguna deformación o reducción del diámetro.

### Especificaciones para la construcción en encofrado plastico

Material de superficie uniforme se permiten los ttúneles con la parte superior transparente. El túnel rígido debe ser construido de tal manera que su forma no cambie. Y podra armarse diferente a linea recta de ser necesario.

Las fijaciones del túnel deben ser seguras para todos los perros y evitar los movimientos excesivos del túnel cuando lo estén sorteando.

### Slalom

#### Diseño y reglas

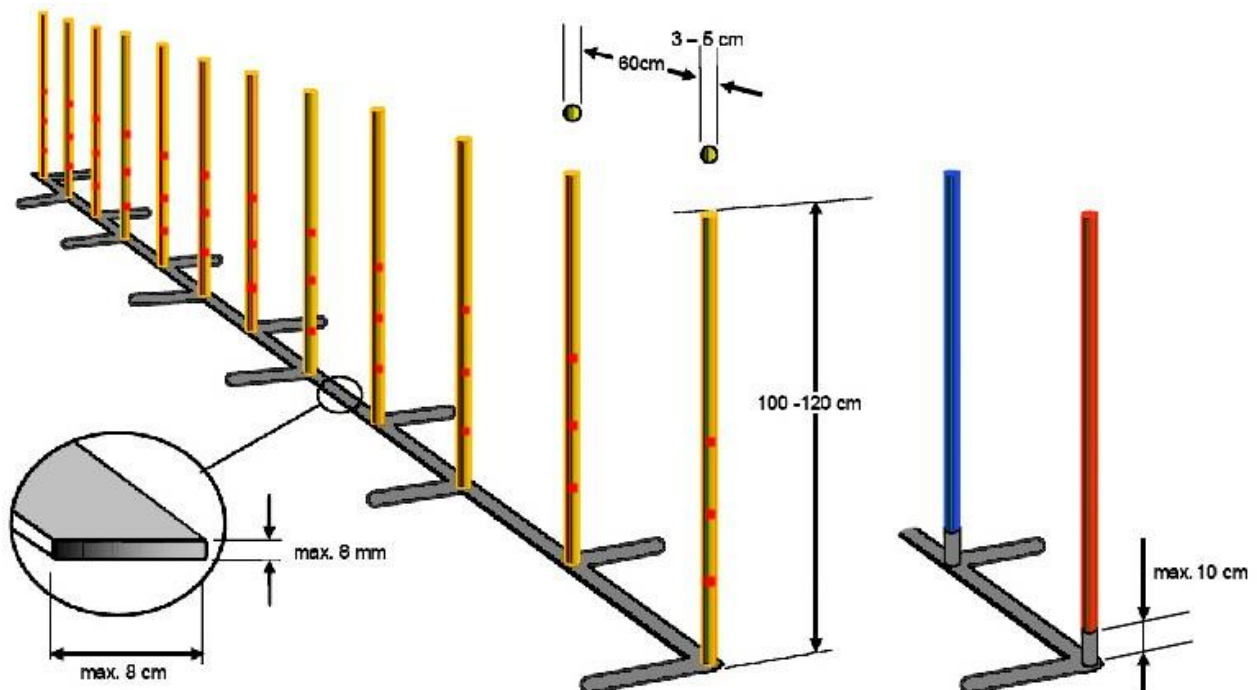

Número de postes plasticos : 12

Los postes son rígidos y tienen un diámetro de 3 à 5 cm. La altura de los postes es de 100 à 120 cm y se colocan à 60 cm los unos de los otros (medidos entre los postes).

Los postes no deben ser metálicos (se recomiendan de madera plastica o de materiales sintéticos seguros). El grueso de la estructura no debe exceder 0,8 cm en total (estructura más soportes laterales) y el ancho no debe exceder 8 cm. Los soportes/tubos que sostienen los palos del slalom deben ser firmemente fijados a la estructura y no exceder 10 cm de altura. Los soportes laterales de la estructura no deben estar en el camino del perro cuando esté serpenteando normalmente.

### **Especificaciones para la construcción**

La estructura y las patas deben quedar planas en el suelo y no deben tener ningún canto afilado. Ningún elemento de conexión debe sobresalir de la estructura. Cuando dos partes están conectadas una a otra, se permite una tolerancia razonable del grueso de la estructura.

Los colores de los palos deben ser contrastantes, o bien de arriba abajo, o bien entre postes consecutivos.

Todos los soportes/tubos que sostienen los postes deben ser firmemente fijados a la base y no exceder los 10 cm de altura.

Las fijaciones suplementarias utilizadas para evitar que se mueva el obstáculo (por ej., clavos en forma de U o L) no deben ser peligrosas para el perro.

Lo anterior para pistas que requieran ser trasladadas continuamente y podran omitirse los soportes para las pistas fijas utilizadas en escuelas de adiestramiento y preparacion.

Cordialmente

C I FOREST S A S  
FORMAS Y ESTRUCTURAS PLASTICAS S.A.S  
Av. Calle 24 No. 122-25  
Cel.3195451032  
Email. [Vla\\_forestcomercial@hotmail.com](mailto:Vla_forestcomercial@hotmail.com)  
[www.ciforest.co](http://www.ciforest.co)

